

# Техническа спецификация

## Хоризонтална конзола за стена и носач AWG 15 A4

Каталожен номер: 6420646



Лека хоризонтална конзола за стена и носач със заварена планка, за безболтово закрепване на телени скари.  
Закрепване на конзолата с ширина над 400 mm към U-носача посредством болт с шестостенна глава през двата борда на носача. Моля, за целта използвайте подходящите дистанционери.



**A4** Неръждаема стомана 1.4571

**2B** без покритие, за допълнителна обработка

### Основни данни

Каталожен номер	6420646
Тип	AWG 15 31 A4
Наименование 1	Хоризонтална конзола
Наименование 2	за телена скара
Производител	OBO
Размери	B310mm
Материал	Неръждаема стомана 1.4571
Повърхност	без покритие, за допълнителна обработка
Стандарт за повърхност	
Най-малка продажна единица	1
Количествена единица	брой
Тегло	33 кг
Единица тегло	kg/100 чифт

# Техническа спецификация

## Хоризонтална конзола за стена и носач AWG 15 A4



Каталожен номер: 6420646

### Размери

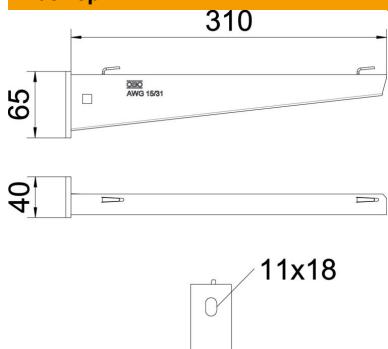

Дължина	40 mm
Ширина	310 mm
Височина	65 mm
Размер А	40 mm
Размер В	310 mm
Размер Н	65 mm

### Технически данни

Изпълнение	Хоризонтални конзоли
F в kN	1,5 kN
Съхраняване на функционалността	не
за ширина макс.	300 mm
за ширина мин.	300
Диаметър на отвора	11 mm
Неръждаема стомана, байцвана	не
Ъгъл/диапазон макс.	90 mm
Ъгъл/диапазон мин.	90 mm

### Натоварвания

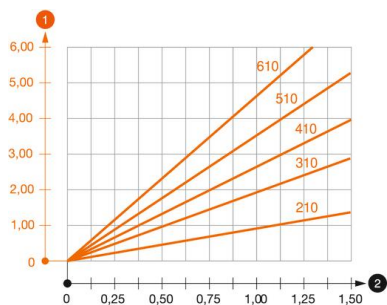

#### Диаграма на натоварване конзола тип AW G 15

- 1 Bending of the bracket tip at permitted bracket load
  - 2 Permitted bracket load in kN without man load
- Load curve with bracket lengths in mm

### Показател за натоварване на дюбел за стенни конзоли и конзоли за носачи AW G 15

Натоварване на хоризонталната конзола	Максимално натоварване F ges в kN					
	Дължина на конзолата в mm					
F kN	100	200	300	400	500	600
3,57	1,09	0,90	0,73	0,65	0,61	0,55

Die angegebenen Werte basieren auf ungerissenen Beton der Festigkeitsklasse C20/25. Die Einbaubedingungen der ETA-Zulassung (Dübel) sind zu beachten!