

# Техническа спецификация

## Подложна шайба

Каталожен номер: 3402126



Подложна шайба по DIN 125 форма A за универсално приложение.



**St** Стомана

**G** Галванично поцинкована

### Основни данни

Каталожен номер	3402126
Тип	WS M12 D24 G
Наименование 1	Подложна шайба
Производител	OBO
Размери	M12
Материал	Стомана
Повърхност	лентово поцинковане
Стандарт за повърхност	EN ISO 19598 / EN ISO 4042
Най-малка продажна единица	100
Количествена единица	брой
Тегло	0,57 кг
Единица тегло	kg/100 чифт

### Размери

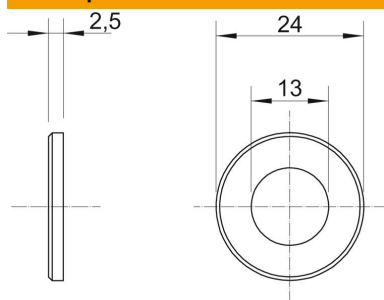

Дебелина на ламарината	0,1 инч
Размер D	0,94 инч
Размер d	0,51 инч
Размер d	13 mm
Размер d мин.	24 mm
Размер h	2,5 mm

# Техническа спецификация

Подложна шайба

Каталожен номер: 3402126



## Технически данни

с фасет	не
закален	не
Резба	M12
дебелина на материала	2,5 mm
Форма на отвора	кръгъл